

# PETTINE

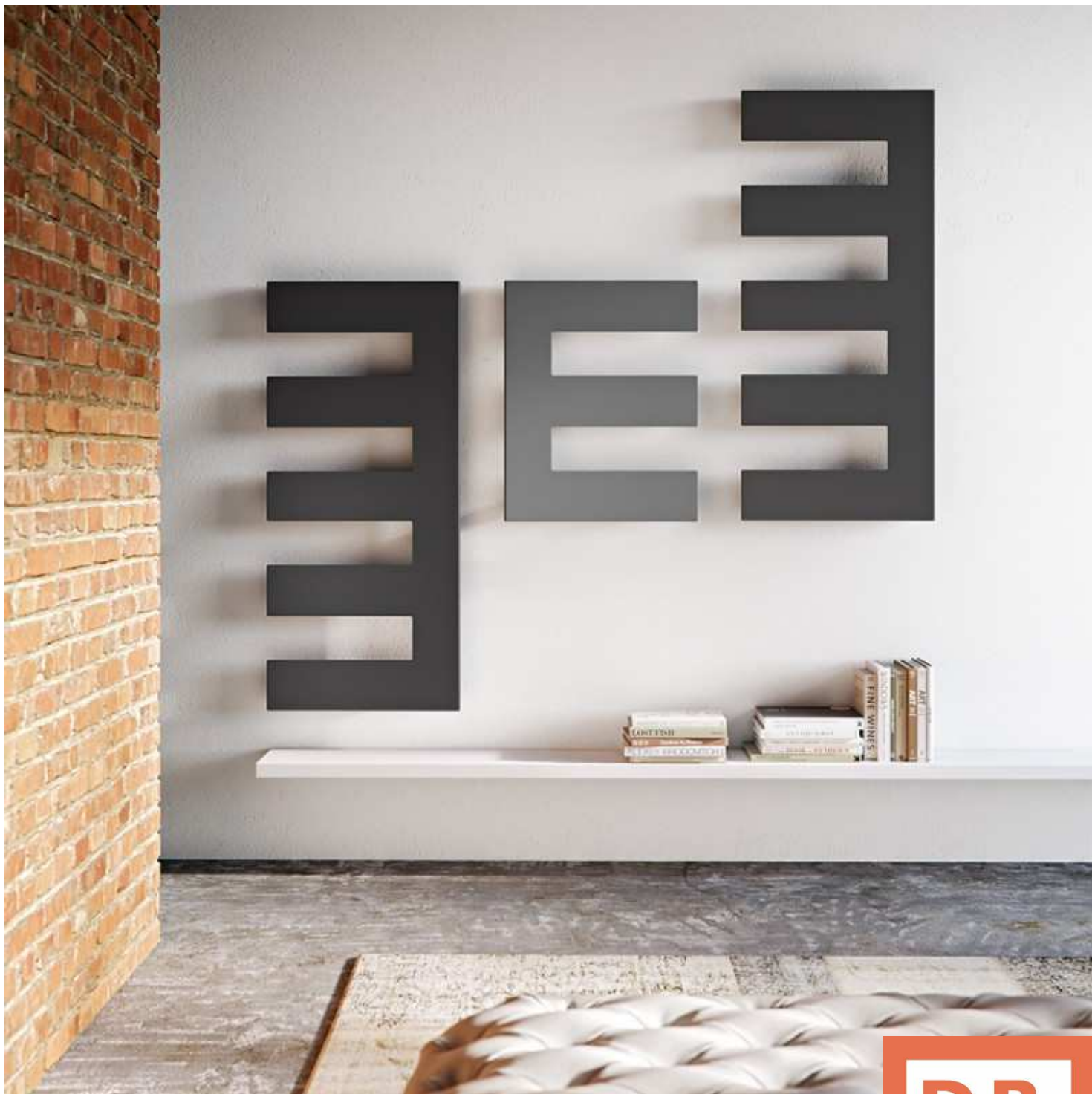

**D.B.**  
DISTRIBUZIONE

# PETTINE

Nouveauté design

Chauffage central

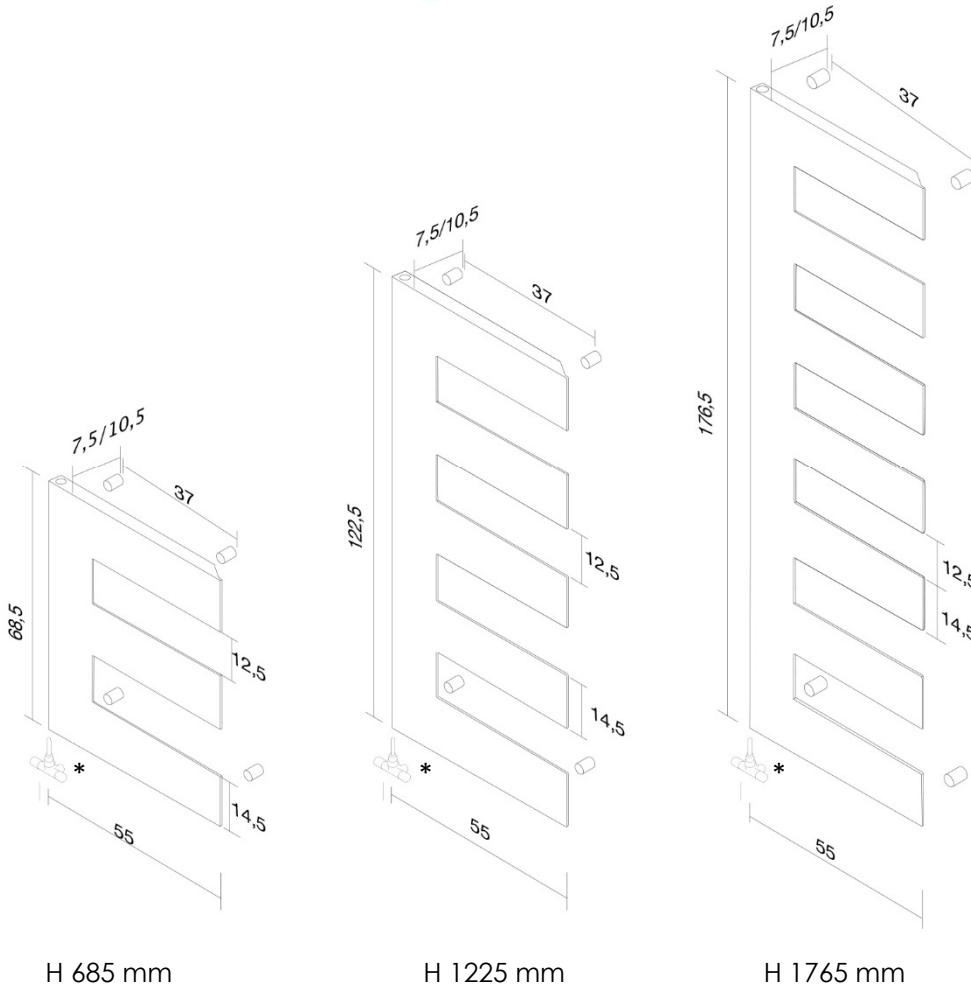

Radiateur réversible

Seulement en hydraulique

Raccord standard \*

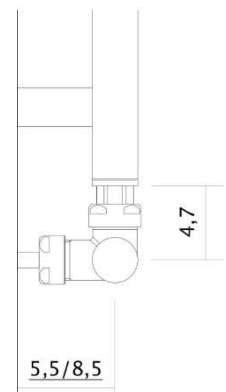

| H<br>mm | L<br>mm | distance entre<br>entrée et sortie<br>- mm | Puissance thermique    |                        |
|---------|---------|--|------------------------|------------------------|
|         |         |  | $\Delta T 50^{\circ}C$ | $\Delta T 30^{\circ}C$ |
| 685     | 550     | 50   | 282                    | 147                    |
| 1225    | 550     | 50   | 474                    | 248                    |
| 1765    | 550     | 50   | 647                    | 338                    |

p max = 8.0 bar

\* Vanne en option

Inclus dans le set hydraulique : radiateur Pettine, supports de fixation

## Finitions :

B - blanc : 1 couleur standard

T - pastel / brillant / mat : 24 couleurs pastels, 18 brillantes et 24 mates au choix

S - spécial : 24 couleurs au choix

Les couleurs imprimées peuvent différer de l'original, veuillez donc consulter la palette officielle RAL et le nuancier.

# PETTINE

Nouveauté design

Version électrique

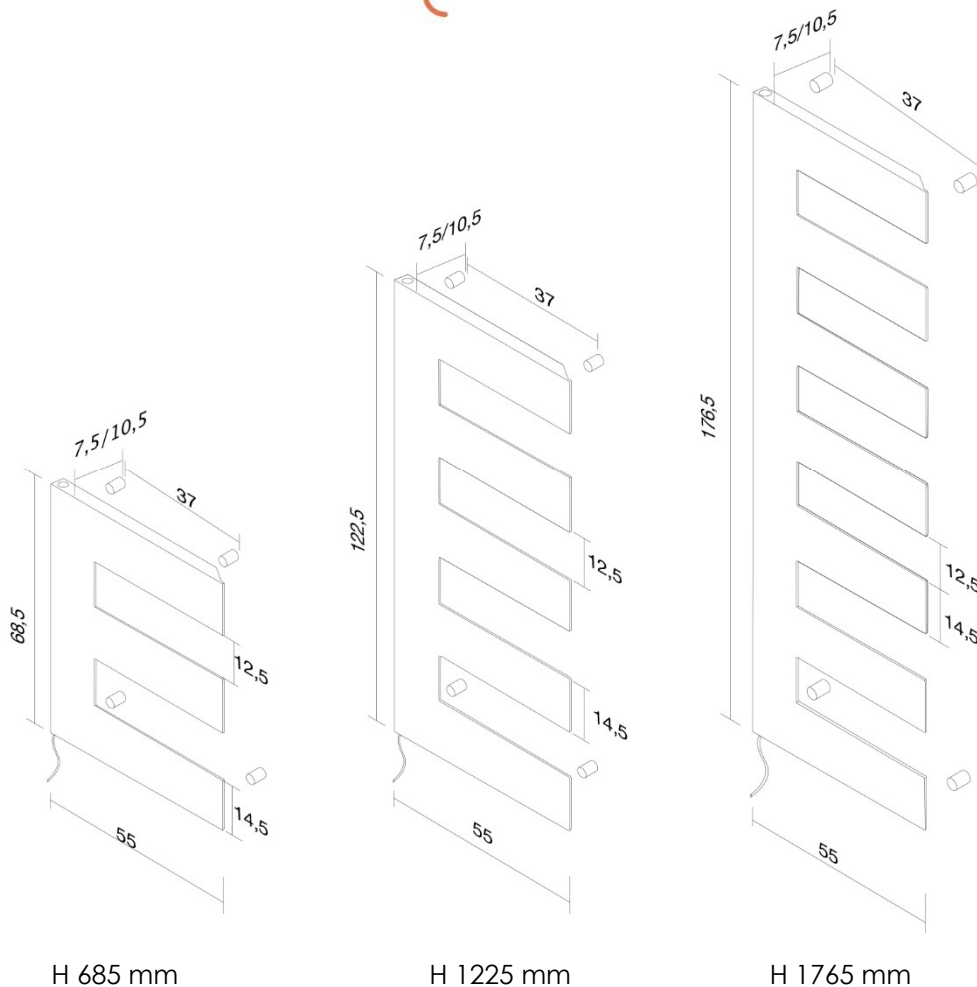

**E** Pettine S  
Alimentation électrique à gauche

**E** Pettine D  
Alimentation électrique à droite

Le version électrique du modèle Pettine est fourni avec une alimentation direct qui peut être relié à un système domotique ou un interrupteur fourni par l'installateur. En option, nous proposons une commande à distance voir ci-dessous.

| H mm | L mm | Elément chauffant watt | IP   |
|------|------|------------------------|------|
| 685  | 550  | 300                    | IPx4 |
| 1225 | 550  | 500                    |      |
| 1765 | 550  | 700                    |      |

Option :  
Commande déportée (CDREIM + RRIM)



Régulation de la température, programmation hebdomadaire/journalière et boost 2h

Inclus dans le set électrique : radiateur Pettine, alimentations électrique (câble 115 cm), supports de fixation, fluide caloporteur.

**Finitions :**

B - blanc : 1 couleur standard

T - pastel / brillant / mat : 24 couleurs pastels, 18 brillantes et 24 mates au choix

S - spécial : 24 couleurs au choix

Les couleurs imprimées peuvent différer de l'original, veuillez donc consulter la palette officielle RAL et le nuancier.

## Finitions radiateur sèche-serviettes PETTINE

### Nouveauté design

Prix de base blanc [B]

[T] Couleurs Mates / Brillantes / Pastel

[S] Couleurs spéciales

### Radiators colours - Couleurs radiateurs - *Heizkörper* Farben - Colores radiadores\*

**[B]** Bianco standard  
Standard white / Blanc standard /  
Standard Weiss / Blanco estandard



BIAN

**[T]** Bianco Opaco  
Matt white / Blanc mat /  
Matt Weiss / Blanco Mate



BCOR

**[S]** Colori speciali  
Special colours / Couleurs spéciales /  
Spezialfarben / Colores especiales



FRAG



MRAG



LRAG



CRAG



ARAG



CORT



ARRG



GRPR



GRGR



NRAG



BRAG



BLMT



MORO



CAFE



TELA



BRIN



GSAT



GROU



GRTT



ROOP

\* La tonalità dei colori è indicativa. Consultare la tabella colori presso il punto vendita.  
The gradation of the finishing is representative. Refer to the colour chart at the distributor.  
La tonalité des finitions est purement indicative. Consulter la carte de couleurs chez le magasin.  
Ungefähre Farbtöne. Man rät, die Farbkarte bei einer Verkaufsstelle nachzuschlagen.  
La tonalidad de los colores es indicativa. Reférrirse a la carta de colores acerca de la tienda.

**[T]** Colori opachi  
*Matte Colours / Couleurs mates /  
 Matte färben / Colores mates*

|                       |                       |                       |                       |
|-----------------------|-----------------------|-----------------------|-----------------------|
|                       |                       |                       |                       |
| O610 - RAL 6010 OPACO | O514 - RAL 5014 OPACO | O523 - RAL 5023 OPACO | O524 - RAL 5024 OPACO |
|                       |                       |                       |                       |
| O507 - RAL 5007 OPACO | O811 - RAL 8011 OPACO | O101 - RAL 1001 OPACO | O115 - RAL 1015 OPACO |
|                       |                       |                       |                       |
| O901 - RAL 9001 OPACO | O113 - RAL 1013 OPACO | O119 - RAL 1019 OPACO | O732 - RAL 7032 OPACO |
|                       |                       |                       |                       |
| O735 - RAL 7035 OPACO | O906 - RAL 9006 OPACO | O742 - RAL 7042 OPACO | O744 - RAL 7044 OPACO |
|                       |                       |                       |                       |
| O706 - RAL 7006 OPACO | O713 - RAL 7013 OPACO | O715 - RAL 7015 OPACO | NEOP                  |

**[T]** Colori lucidi  
*Gloss colours / Couleurs brillantes /  
 Glanzfarben / Colores brillantes*

|      |      |      |      |
|------|------|------|------|
|      |      |      |      |
| 8011 | 1001 | 1015 | 9001 |
|      |      |      |      |
| 1013 | 1019 | 7032 | 7008 |
|      |      |      |      |
| 7034 | 7035 | 9006 | 7042 |
|      |      |      |      |
| 7044 | 7006 | 7013 | 7015 |
|      |      |      |      |
| 9005 | 8019 |      |      |



**T** Colore pastello  
 Pastel colours / Couleurs pastel /  
 Pastellfarben / Colores pastel

|      |      |      |      |
|------|------|------|------|
|      |      |      |      |
| 6005 | 6029 | 6018 | 6019 |
|      |      |      |      |
| 6013 | 6017 | 6011 | 6010 |
|      |      |      |      |
| 3015 | 4006 | 3004 | 3017 |
|      |      |      |      |
| 4012 | 3012 | 4002 | 4009 |
|      |      |      |      |
| 4001 | 3003 | 3000 | 2003 |
|      |      |      |      |
| 1034 | 1017 | 1021 | 1016 |
|      |      |      |      |
| 6027 | 5012 | 5017 | 5002 |
|      |      |      |      |
| 5014 | 5023 | 5024 | 5007 |

\* La tonalità dei colori è indicativa. Consultare la tabella colori presso il punto vendita.  
 The gradation of the finishing is representative. Refer to the colour chart at the distributor.  
 La tonalité des finitions est purement indicative. Consulter la carte de couleurs chez le magasin.  
 Ungefähre Farbtöne. Man rät, die Farbkarte bei einer Verkaufsstelle nachzuschlagen.  
 La tonalidad de los colores es indicativa. Referirse a la carta de colores acerca de la tienda.

# Colour

Le Mont-sur-Lausanne 1052  
Tél : 021/729.53.06  
@ : db@dbdistribution.ch



La verniciatura dei prodotti avviene mediante un processo di polimerizzazione che consiste nell'applicazione di polveri termoindurenti in resine poliesteri, dello spessore variabile dai 90 ai 130 micron e successivamente cotte in forno ad una temperatura controllata di 200 °C. La verniciatura dei prodotti avviene all'interno dello stabilimento, in un'area di oltre 1500 mq, nella quale i prodotti vengono appositamente trattati al fine di aumentare la protezione alla corrosione e migliorarne la qualità, la resistenza e la durevolezza. Antrax IT è stata la prima azienda europea nel settore dei radiatori, a fare uso delle nano tecnologie nei processi di trattamento prima della verniciatura. Le nano tecnologie consentono l'eliminazione dei residui di lavorazione quali fosfati, fanghi, metalli pesanti, nitriti e nitrati, tutti elementi inquinanti e difficili da smaltire.

*The products are varnished by means of a polymerisation process involving the application of thermosetting polyester resin powders, of a thickness from 90 to 130 microns, which are then placed in ovens at a controlled temperature of 200 °C. The varnishing takes place inside the establishment, in an area of over 1500 m2, where the products are specially treated to increase the protection against corrosion and to improve their quality, resistance and durability. Antrax IT was the first European company in the sector of radiators to make use of nanotechnology in the treatment processes before the varnishing stage. Nanotechnologies allow for the removal of production residues such as phosphates, dirt, heavy metals, nitrites and nitrates - all elements that pollute and are difficult to dispose of.*

*Le vernissage des produits est effectué à travers un procédé de polymérisation qui consiste à appliquer des poudres thermodurcissables en résines polyesters, d'une épaisseur variant entre 90 et 130 microns, et cuites au four par la suite à une température contrôlée de 200 °C. Le vernissage des produits est effectué à l'intérieur de l'établissement, dans une aire de plus de 1500 m², où ils sont traités spécifiquement afin d'augmenter la protection contre la corrosion et améliorer leur qualité, leur résistance et leur durabilité. Antrax IT a été la première entreprise européenne dans le secteur des radiateurs à utiliser des nanotechnologies dans les processus de traitement avant le vernissage. Les nanotechnologies permettent d'éliminer les résidus de l'usinage comme les phosphates, les boues, les métaux lourds, les nitrites et les nitrates, et tous les éléments polluants et difficiles à éliminer.*

*Die Lackierung der Produkte erfolgt über einen Polymerisationsprozess, der darin besteht, Wärmehärtendes Pulver in Polyesterharze mit variabler Stärke von 90 bis 130 Mikron einzubringen und dann in einem Ofen bei einer kontrollierten Temperatur von 200 °C zu brennen.*

*Die Lackierung der Produkte erfolgt im Werk in einem Bereich von mehr als 1500 m², wo diese entsprechend behandelt werden, um den Korrosionsschutz zu vergrößern und ihre Qualität, ihre Widerstandsfähigkeit und ihre Haltbarkeit zu verbessern.*

*Antrax IT war das erste europäische Unternehmen des Heizkörpersektors, das die Nanotechnologie für die Arbeitsprozesse vor der Lackierung eingesetzt hat.*

*Die Nanotechnologie ermöglicht die Entfernung von Bearbeitungsrückständen, also von Phosphaten, Schlamm, Schwermetallen, Nitriten und Nitraten, die alle giftig und schwer zu entsorgen sind.*

*El barnizado de los productos se realiza mediante un proceso de polimerización que consiste en la aplicación de polvo termoendurecedor en resinas poliéster, con un espesor variable entre los 90 a los 130 micron, y que sucesivamente se cuecen en horno a una temperatura controlada de 200 °C.*

*El barnizado de los productos se realiza en la planta, en un área de más de 1500 m², en la que se tratan especialmente para aumentar la protección contra la corrosión y mejorar la calidad, la resistencia y la durabilidad.*

*Antrax IT ha sido la primera empresa europea en el sector de los radiadores a utilizar las nanotecnologías en los procesos de tratamiento antes del barnizado.*

*Las nanotecnologías permiten la eliminación de los residuos de la fabricación como fosfatos, fangos, metales pesados, nitritos y nitratos, todos ellos elementos contaminantes y difíciles de eliminar.*

Esempio di lettura di un codice / Example of reading a code / Exemple de lecture d'un code / Beispiel für das Lesen einer Artikelnummer / Ejemplo de lectura de un código

BD130005188060 B

TIPO COLORE / COLOUR TYPE / TYPE COULEUR / FARBTYP / TIPO COLOR [B,T,S,R,G]  
ARTICOLO / ITEM / MODÈLE / ARTIKEL / ARTICULO

## [B] Bianco standard BIAN

: TUTTI I RADIATORI VENGONO FORNITI DI SERIE NELLA COLORAZIONE BIANCO STANDARD  
STANDARD WHITE : ALL RADIATORS ARE SUPPLIED IN WHITE AS STANDARD  
BLANC STANDARD : TOUS LES RADIATEURS SONT FOURNIS EN SERIE DANS LA COULEUR BLANC STANDARD  
STANDARD-WEISS : ALLE RADIATOREN WERDEN SERIENMÄSSIG IN DER FARBE STANDARD-WEISS GELIEFERT  
BLANCO ESTANDAR : TODOS LOS RADIADORES SE SUMINISTRAN DE SERIE EN COLOR BLANCO ESTANDAR

## [T] Colori pastello

: COLORI PASTELLO CON UN SOVRAPPREZZO , CONSULTARE IL LISTINO NELLA PAGINA DEL MODELLO DESIDERATO PER LA DETERMINAZIONE DEL SOVRAPPREZZO  
PASTEL COLOURS : PASTEL COLOURS COST EXTRA . SEE THE PRICE LIST ON THE PAGE OF THE DESIRED MODEL TO WORK OUT THE EXTRA COST  
COULEURS PASTEL : COULEURS PASTEL AVEC UN SUPPLEMENT DE PRIX , CONSULTER LES TARIFS SUR LA PAGE DU MODELE DESIRE POUR CALCULER LE SUPPLEMENT  
PASTELLFARBEN : PASTELLFARBEN GEGEN AUFPREIS . DEN AUFPREIS ENTNEHMEN SIE BITTE DER PREISLISTE AUF DER SEITE DES GEWUNSCHTEN ARTIKELS  
COLORES PASTEL : COLORES PASTEL CON UN RE CARGO, CONSULTAR LA TARIFA DE PRECIOS EN LA PAGINA DEL MODELO DESEADO PARA DETERMINAR EL RE CARGO

## [T] Colori lucidi

: COLORI LUCIDI CON UN SOVRAPPREZZO , CONSULTARE IL LISTINO NELLA PAGINA DEL MODELLO DESIDERATO PER LA DETERMINAZIONE DEL SOVRAPPREZZO  
GLOSS COLOURS : GLOSS COLOURS COST EXTRA . SEE THE PRICE LIST ON THE PAGE OF THE DESIRED MODEL TO WORK OUT THE EXTRA COST  
COULEURS BRILLANTES : COULEURS BRILLANTES AVEC UN SUPPLEMENT DE PRIX , CONSULTER LES TARIFS SUR LA PAGE DU MODELE DESIRE POUR CALCULER LE SUPPLEMENT  
GLANZFARBEN : GLANZFARBEN GEGEN AUFPREIS . DEN AUFPREIS ENTNEHMEN SIE BITTE DER PREISLISTE AUF DER SEITE DES GEWUNSCHTEN ARTIKELS  
COLORES BRILLANTES : COLORES BRILLANTES CON UN RE CARGO, CONSULTAR LA TARIFA DE PRECIOS EN LA PAGINA DEL MODELO DESEADO PARA DETERMINAR EL RE CARGO

## [T] Colori opachi

: COLORI OPACHI CON UN SOVRAPPREZZO , CONSULTARE IL LISTINO NELLA PAGINA DEL MODELLO DESIDERATO PER LA DETERMINAZIONE DEL SOVRAPPREZZO  
MATT COLOURS : MATT COLOURS COST EXTRA . SEE THE PRICE LIST ON THE PAGE OF THE DESIRED MODEL TO WORK OUT THE EXTRA COST  
COULEURS MATES : COULEURS MATES AVEC UN SUPPLEMENT DE PRIX , CONSULTER LES TARIFS SUR LA PAGE DU MODELE DESIRE POUR CALCULER LE SUPPLEMENT  
MATTE FARBEN : PASTELLFARBEN GEGEN AUFPREIS . DEN AUFPREIS ENTNEHMEN SIE BITTE DER PREISLISTE AUF DER SEITE DES GEWUNSCHTEN ARTIKELS  
COLORES MATES : COLORES MATES CON UN RE CARGO, CONSULTAR LA TARIFA DE PRECIOS EN LA PAGINA DEL MODELO DESEADO PARA DETERMINAR EL RE CARGO

## [S] Colori speciali

: COLORI ESCLUSIVI ANTRAX IT E COLORI RAL FUORI TABELLA , SE DISPONIBILI . CONSULTARE IL LISTINO NELLA PAGINA DEL MODELLO DESIDERATO PER LA DETERMINAZIONE DEL SOVRAPPREZZO  
SPECIAL COLOURS : EXCLUSIVE ANTRAX IT COLOURS AND RAL COLOURS NOT LISTED IN THE COLOURS CHART (PLEASE CHECK FOR AVAILABILITY )  
COULEURS SPECIALES : COULEURS EXCLUSIVES ANTRAX IT ET COULEURS RAL HORS NUANCIER SI DISPONIBLES . CONSULTER LES TARIFS SUR LA PAGE DU MODELE DESIRE POUR CALCULER LE SUPPLEMENT  
SPEZIALFARBEN : EXKLUSIVE ANTRAX IT -FARBEN UND RAL -FARBEN , DIE NICHT IN DER TABELLE ANGEFÜHRT SIND , WENN SIE VERFÜGBAR SIND . DEN AUFPREIS ENTNEHMEN SIE BITTE DER PREISLISTE AUF DER SEITE DES GEWUNSCHTEN ARTIKELS  
COLORES ESPECIALES : COLORES EXCLUSIVOS ANTRAX IT Y COLORES RAL FUERA DE LA TABLA SI ESTAN DISPONIBLES . CONSULTAR LA TARIFA DE PRECIOS EN LA PAGINA DEL MODELO DESEADO PARA DETERMINAR EL RE CARGO

## [R/G] Finiture

: FINITURE GALVANICHE CROM , GOLD , CONSULTARE IL LISTINO NELLA PAGINA DEL MODELLO DESIDERATO PER VERIFICARE FATTIBILITÀ E PREZZO  
FINISHES : GALVANI C FINISHES CROM , GOLD . SEE THE PRICE LIST ON THE PAGE OF THE DESIRED MODEL TO CHECK THE AVAILABILITY AND COST  
FINITIONS : FINITIONS GALVANIQUES CROM , GOLD , CONSULTER LES TARIFS SUR LA PAGE DU MODELE DESIRE POUR VERIFIER LA FAISABILITE ET LE PRIX MAT  
FEINBEARBEITUNG : OBERFLÄCHENGALVANISIERUNG CROM , GOLD . MACHBARKEIT UND PREIS ENTNEHMEN SIE BITTE DER PREISLISTE AUF DER SEITE DES GEWUNSCHTEN ARTIKELS : ACABADOS  
ACABADOS : GALVANIZADOS CROM , GOLD , CONSULTAR LA TARIFA DE PRECIOS EN LA PAGINA DEL MODELO DESEADO PARA COMPROBAR LA FACTIBILIDAD Y EL PRECIO